

SOPORTES “RSAC-4C” DE CUATRO RESORTES

Aplicaciones:

Los soportes RSAC-4C son antivibratorios, pues tienen resortes de 1” de deflexión; son contra paros y arranques ya que tienen un exoesqueleto de acero fundido con cuatro paredes con hules de amortiguación, que limitan los movimientos del soporte debidos al viento , o a paros y arranques del equipo. Trabajan en baja frecuencia en compresión. Cumplen la clasificación ASHRAE tipo 3 / nota 24 (cap. 47 libro Applications).

Especificación:

Los resortes contenidos en los soportes RSAC-4C de 1” de deflexión deben estar elaborados con acero “templado al aceite o similar” y totalmente recubiertos de pintura electrostática, que permitan al resorte moverse sin que se caiga.



Debe estar metido en una carcasa de acero fundido para evitar el movimiento del resorte en los “paros y arranques” del equipo. La carcasa debe de contar con elementos de hule tanto en la base como en el asiento del resorte para evitar cualquier contacto metal-metal. Y para que todo el conjunto sea a prueba de condiciones de exterior deberá estar pintado adecuadamente.

Modelos:

Para aplicaciones críticas y/o para losas con claros muy grandes, se debe buscar un resorte que tenga la mayor deflexión posible, para ello se ofrecen la mayor cantidad de resortes con rangos muy cercanos para poder seleccionar aquel que nos ofrezca una deflexión ideal, de ser posible de 1”. En resortes C y D (grandes) se tienen 8 y 2 modelos respectivamente, el código de colores indica su capacidad de carga.

La lectura de esta tabla, tomando un soporte como ejemplo sería: El soporte RSAC-4C35 de color vino puede soportar 640 kg de peso. La razón de carga indica que por cada 252 kg de peso el resorte se “aplastara” 1cm.

MODELO	Color	Carga	Razón de carga	Deflexión	Resortes	Peso	Alto	Ancho	Largo	Tornillo de sujeción
		kg	kg/cm	cm	#	kg	cm	cm	cm	plg
RSAC-4C17	Negro	320	126	3,20	4	16,40	17.20	16.3	15.8	1/2"x1 1/2" NC13
RSAC-4C26	Amarillo	493	194	3,20	4	16,80	17.52	16.3	15.8	1/2"x1 1/2" NC13
RSAC-4C35	Vino	635	252	3,20	4	16,80	17.97	16.3	15.8	1/2"x1 1/2" NC13
RSAC-4C40	Blanco	762	300	3,20	4	16,80	18.10	16.3	15.8	1/2"x1 1/2" NC13
RSAC-4C50	Naranja	889	352	3,20	4	17,40	18.46	16.3	15.8	1/2"x1 1/2" NC13
RSAC-4C65	Café	1,000	394	3,20	4	17,60	18.60	16.3	15.8	1/2"x1 1/2" NC13
RSAC-4C80	Azul	1,270	502	3,20	4	17,60	18.88	16.3	15.8	1/2"x1 1/2" NC13
RSAC-4C95	Verde	1,758	692	3,20	4	17,60	19.00	16.3	15.8	1/2"x1 1/2" NC13
RSAC-4D10	Verde Limón	2,600	1,008	3,20	4	18,10	19.20	16.3	15.8	1/2"x1 1/2" NC13
RSAC-4D100	Plata	3,312	1,304	2,80	4	18,50	19.22	16.3	15.8	1/2"x1 1/2" NC13

SOPORTES "RSAC-4C" DE CUATRO RESORTES

Dimensiones:

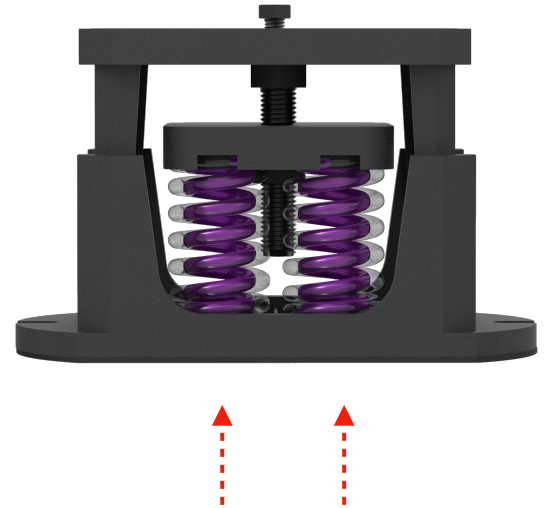
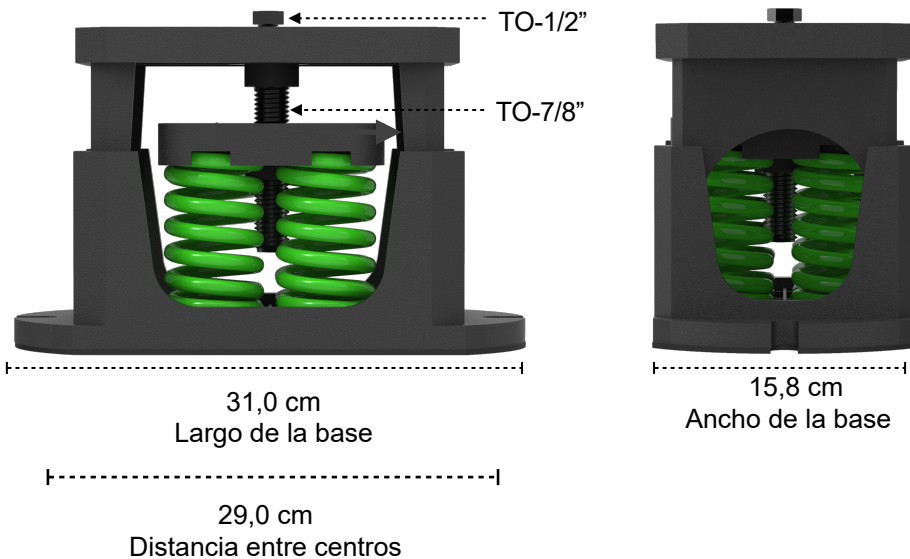

Resorte interno C-99C para darle 130 Kg mas de carga por cada resorte

Cuando el soporte cargue el equipo, los resortes se deflctarán una pulgada, por lo que sí queremos que la tapa se levante giraremos el tornillo hacia la derecha, y si queremos que baje giraremos hacia la izquierda.

Las suelas de los soportes además de ayudarnos con las bajas frecuencias, ofrecen una barrera inmejorable para la propagación del ruido, pues como podemos ver en la tabla siguiente, el ruido se transmite en diferentes materiales a diferentes velocidades (por su impedancia acústica)

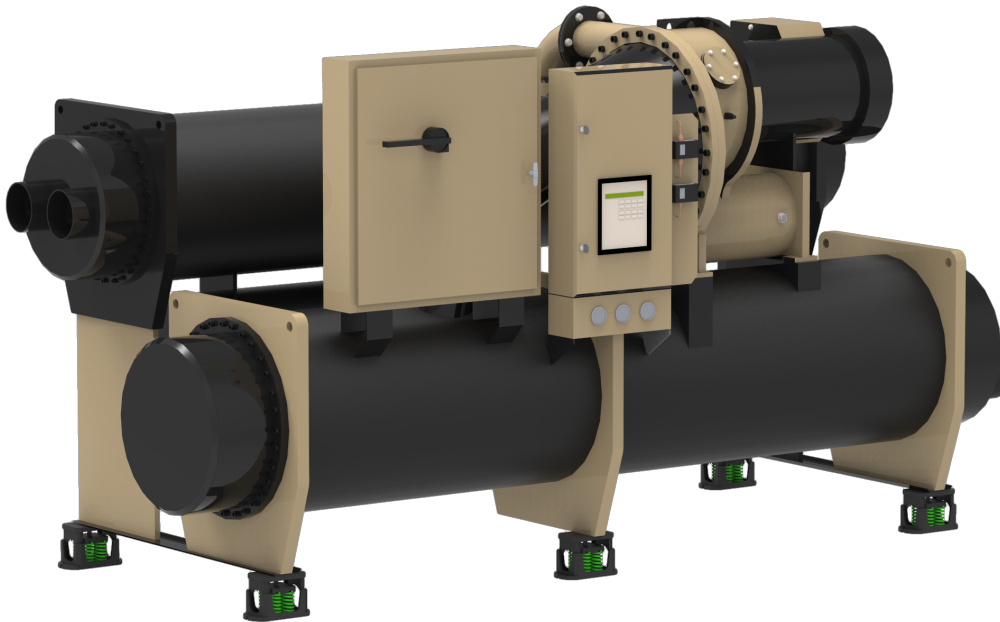

Material	Vel. sonido plg/seg	Densidad lb/plg ³
Acero	206,500	0.283
Cobre	140,400	0.320
Concreto	198,000	0.072
Agua	56,400	0.036
Madera	132,000	0.015
Hule	2,400	0.044

INGENIERIA MANAUTA S.A. DE C.V.

Lago Constanza #18, Col. Anáhuac, C.P. 11320, México D.F.

TEL: 55 27 35 34 , 53 99 44 59

www.imanauta.com